

ピストン式充填機

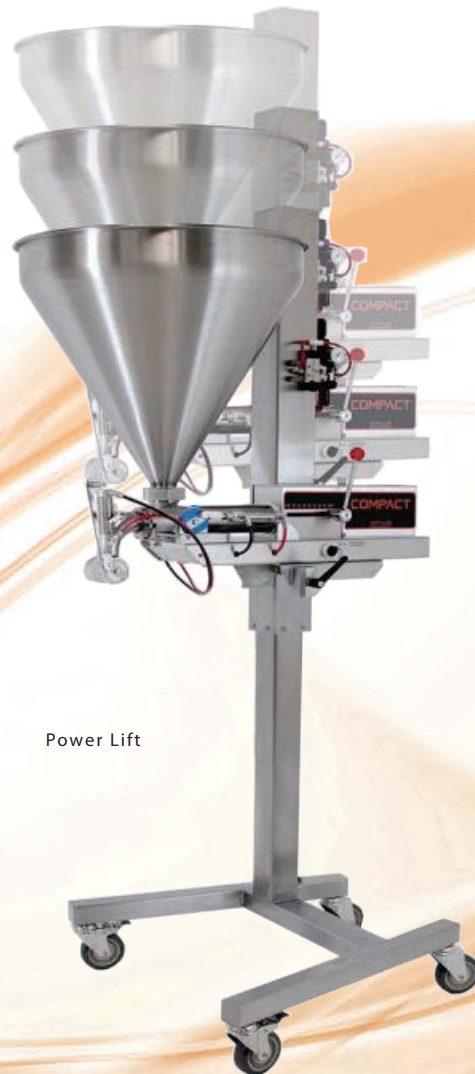

Portabel and versatile

COMPACT SERIES DEPOSITOR



- 食品業界ベストセラー・デポジッター
- 高粘度・固形が入っていても充填可能
- 充填速度と充填精度の高さ
- 正確な充填の為に5種類のシリンダーサイズ
- 衛生的なステンレス設計
- 工具不要で分解可能
- 分解した部品は食洗器使用可能

約100種類のアタッチメントから製品・生産量・使用形態最適なものをご提案します。
 液体や粘性の高いもの・固形物の有無にかかわらず幅広い製品の充填に使用可能。
 水産・食肉・総菜・製菓製パン・漬物業界まで幅広くご使用いただいています。

	<p>固定型・卓上式 「テーブルトップ」</p> <p>省スペース卓上型モデルです。 非常にコンパクトで持ち運びや移動が容易です。 テーブル装着により省スペースで様々な用途に使用可能です。</p>
	<p>移動型・自立式 「モバイル」</p> <p>手動高さ調整機能付きモデルです。 キャスター付きで本体の移動が可能。 包装機連動に向いており、包装レーン等において大活躍します。</p>
	<p>移動型・昇降式 「パワーリフト」</p> <p>ワンタッチエア式昇降装置付きモデルです。 キャスター付きで本体の移動が可能。 レバー操作で高さ調整が可能、ホッパーへの製品投入が容易です。</p>

豊富なノズル(オプション)

		
ダイビングノズル	ドリップフリーノズル	ロータリーカット オフスプリーダーノズル
		
インジェクションニードル	スパウトノズル	

移動型・2台1組「デュアルコンパクト」

シリンダー サイズ	充填量	
	最小吐出量(15%)	最大吐出量
3.0インチ	80ml	530ml
2.5インチ	53ml	360ml
2.0インチ	32ml	225ml
1.5インチ	18ml	120ml
1.0インチ	7ml	50ml

テーブルトップ

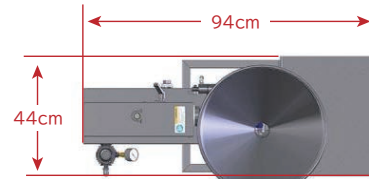

機械質量:約40kg

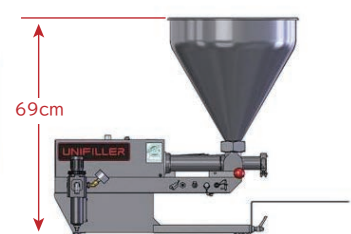

モバイル

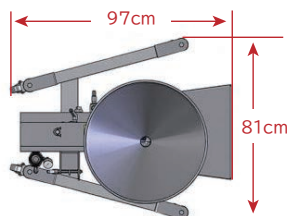

機械質量:約90kg

パワーリフト

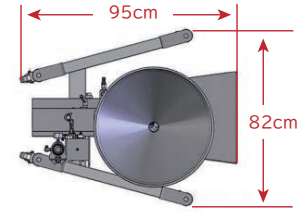

機械質量:約90kg

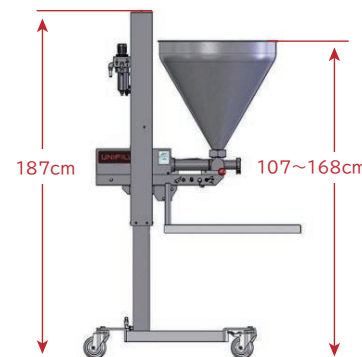
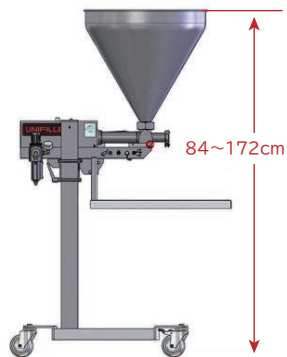

注記:上記機械は記載されているスピードで動作するように設計されておりますが、使用される方の作業効率、作業速度、充填量により異なります。

 <p>充填速度</p> <p>最大140回充填/分 充填量目20%、ただし 粘度によります。</p>	 <p>必要空気圧</p> <p>5.5bar 113L/min 1馬力の小型エアコン プレッサーで使用可能</p>
 <p>電気</p> <p>必要なし</p>	 <p>充填可能混入サイズ</p> <p>最大19mmの固形物</p>



ユニフィラー 日本マスターディーラー
 ユニフィラーはカナダの充填機メーカーです。

販売代理店

cees シーズ株式会社

〒550-0006
 大阪市西区江之子島1-6-2 奥内第8号ビル10階
 tel: 06-6167-8006 fax: 06-6167-8007
<https://www.cees.jp> (担当: 谷川、宮井)
 info@cees.jp